

# HOTTES ASSEMBLÉES

## TYPE MURAL

### COMBY



SJ 16

Construction inox 18/10.  
 Hotte entièrement équipée. **Moteur incorporé**  
 (centrifuge à double ouïe). Éclairage hermétique IP65.  
 Variateur de vitesses à touches sensibles encastré en façade.  
 Le tout est déjà câblé.  
 Filtres inox à chicanes (type labyrinthe).  
 Bandeau de façade de 15 cm de haut.  
 Dimension des sorties : idem modèle PR ci-dessous

Réf.	Dimensions (cm) Long. / Prof. / Haut. arrière	Débit m <sup>3</sup> /h	Prix H.T. €
<b>SJ 12</b>	120 x 90 x 45	1600	
SJ 16	160 x 90 x 45	1800	
<b>SJ 20</b>	200 x 90 x 45	2200	
SJ 24	240 x 90 x 45	2600	
SJ 28	280 x 90 x 55	3400	
SJ 30	300 x 90 x 55	3400 Pour 16mm H 20	

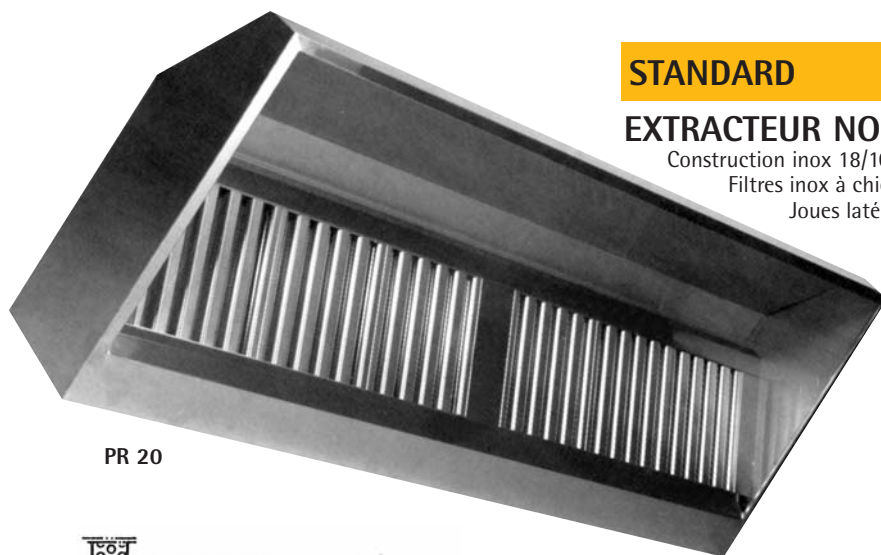

PR 20

### STANDARD

#### EXTRACTEUR NON COMPRIS (Voir page 141).

Construction inox 18/10.  
 Filtres inox à chicanes, type labyrinthe.  
 Joues latérales à l'horizontale, auvent penté vers le bas.  
 Bandeau de façade de 15 cm de haut.

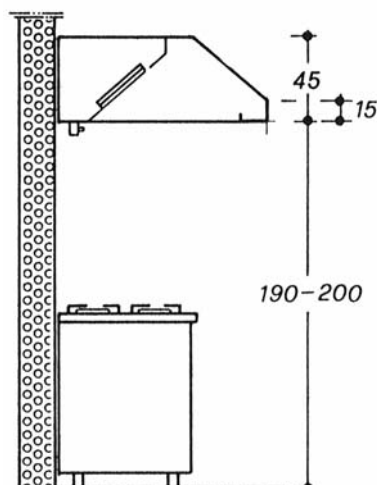

Réf.	Dimensions (cm) Long. / Prof. / Haut. arrière	Sortie A x B	Prix H.T. €
PR 12	120 x 90 x 45	30 x 30	
PR 16	160 x 90 x 45	30 x 30	
<b>PR 20</b>	200 x 90 x 45	35 x 35	
PR 24	240 x 90 x 45	35 x 35	
PR 28	280 x 90 x 45	40 x 40	
PR 30	300 x 90 x 45	40 x 60	

Hottes en profondeur 110 cm : + 7%

#### SUR MESURE :

Possible sur la série standard, prix à la proportionnelle. Nous consulter.